

水平ベンドラック (SRA230) 平面図

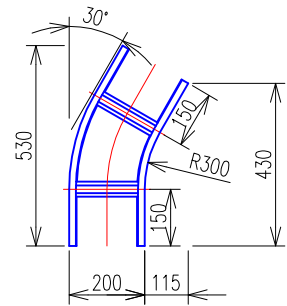

水平ベンドラック (SRA230) 平面図【ブロック】

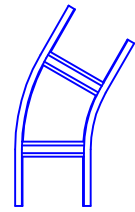

水平ベンドラック (SRA330) 平面図

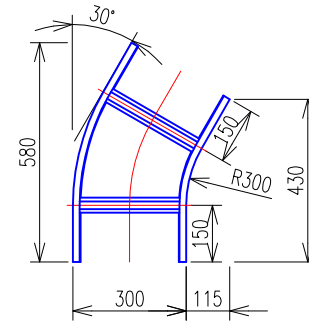

水平ベンドラック (SRA330) 平面図【ブロック】

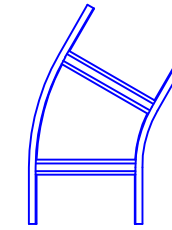

水平ベンドラック (SRA245) 平面図

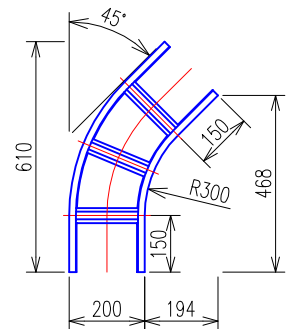

水平ベンドラック (SRA245) 平面図【ブロック】

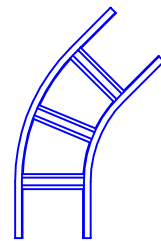

水平ベンドラック (SRA345) 平面図

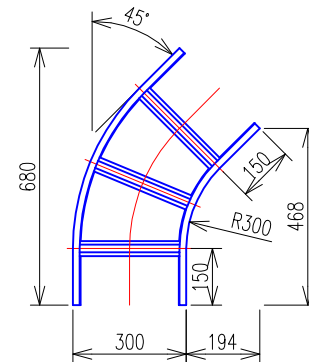

水平ベンドラック (SRA345) 平面図【ブロック】

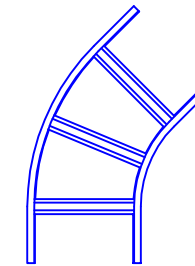

水平ベンドラック (SRA260) 平面図

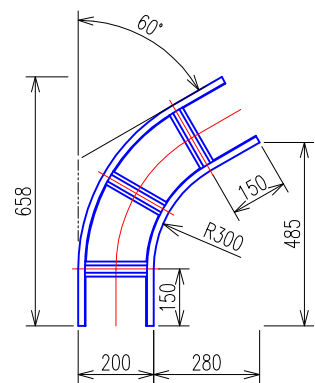

水平ベンドラック (SRA260) 平面図【ブロック】

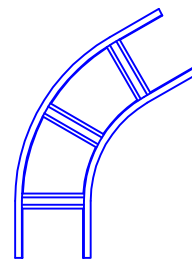

水平ベンドラック (SRA360) 平面図

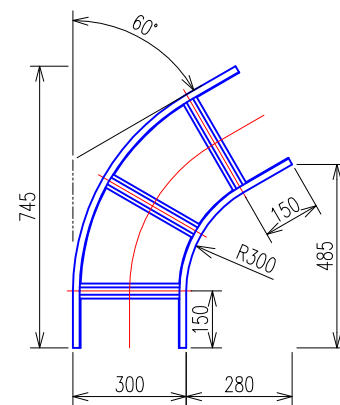

水平ベンドラック (SRA360) 平面図【ブロック】

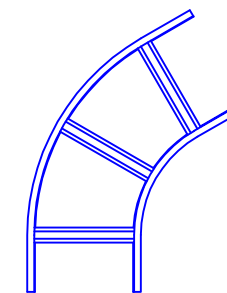

水平ベンドラック (SRA430) 平面図

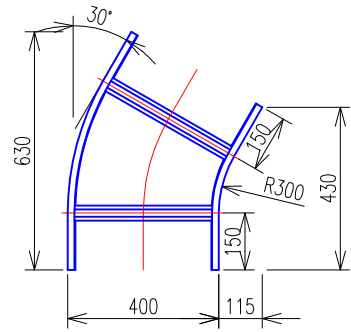

水平ベンドラック (SRA430) 平面図【ブロック】

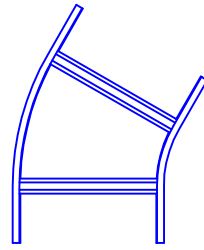

水平ベンドラック (SRA530) 平面図

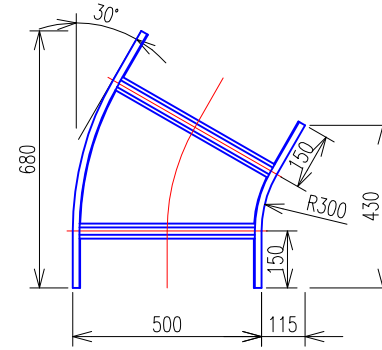

水平ベンドラック (SRA530) 平面図【ブロック】

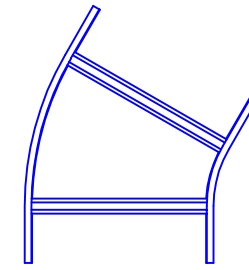

水平ベンドラック (SRA445) 平面図

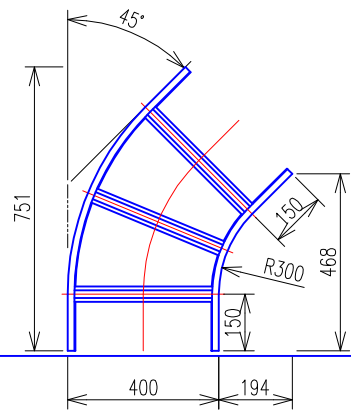

水平ベンドラック (SRA445) 平面図【ブロック】

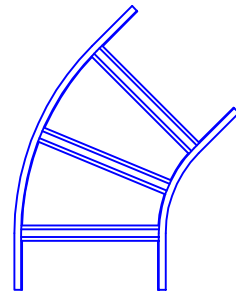

水平ベンドラック (SRA545) 平面図

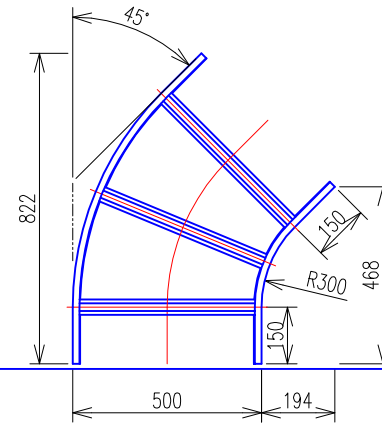

水平ベンドラック (SRA545) 平面図【ブロック】

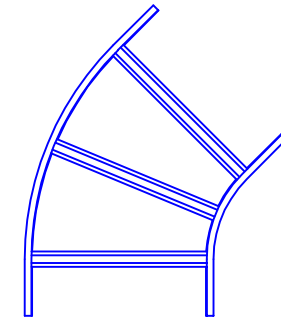

水平ベンドラック (SRA460) 平面図

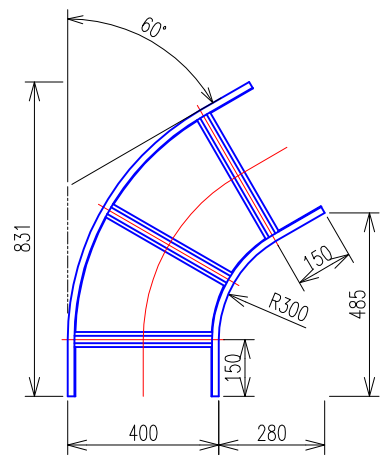

水平ベンドラック (SRA460) 平面図【ブロック】

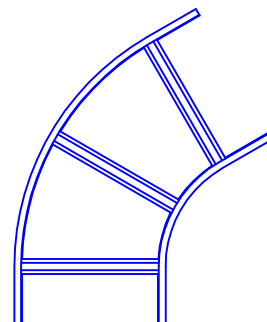

水平ベンドラック (SRA560) 平面図

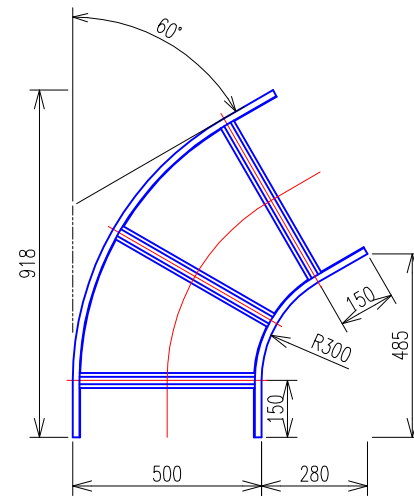

水平ベンドラック (SRA560) 平面図【ブロック】

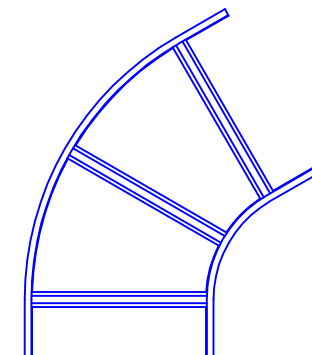

水平ベンドラック (SRA630) 平面図

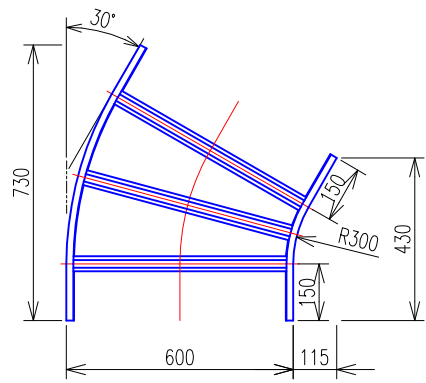

水平ベンドラック (SRA630) 平面図【ブロック】

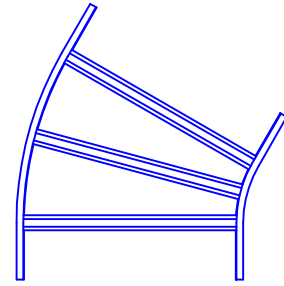

水平ベンドラック (SRA830) 平面図

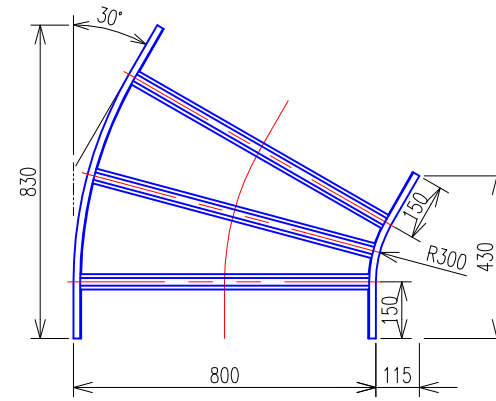

水平ベンドラック (SRA830) 平面図【ブロック】

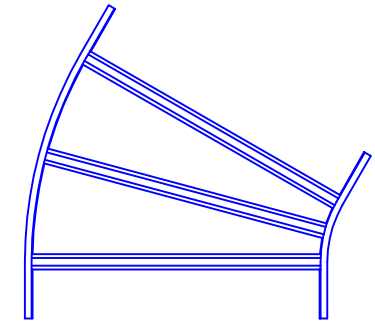

水平ベンドラック (SRA645) 平面図

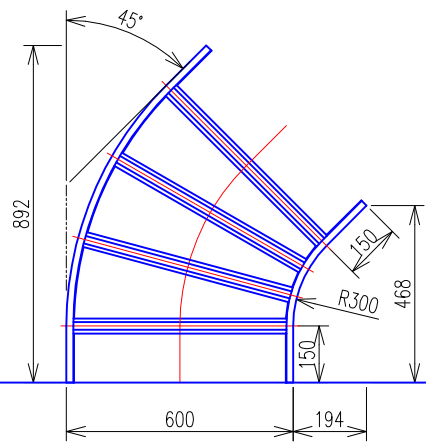

水平ベンドラック (SRA645) 平面図【ブロック】

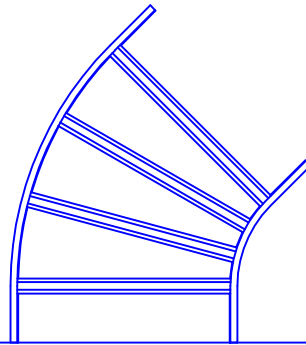

水平ベンドラック (SRA845) 平面図

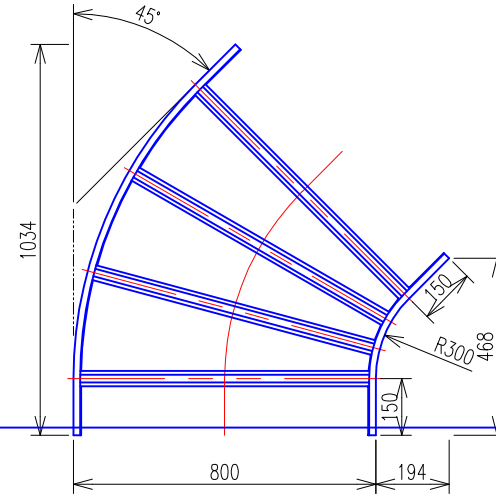

水平ベンドラック (SRA845) 平面図【ブロック】

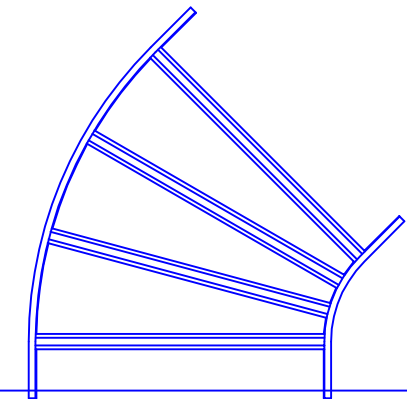

水平ベンドラック (SRA660) 平面図

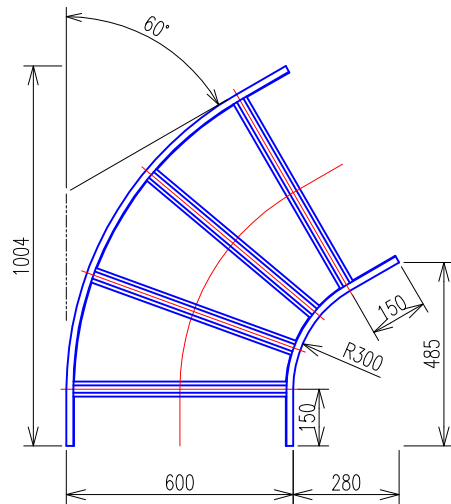

水平ベンドラック (SRA660) 平面図【ブロック】

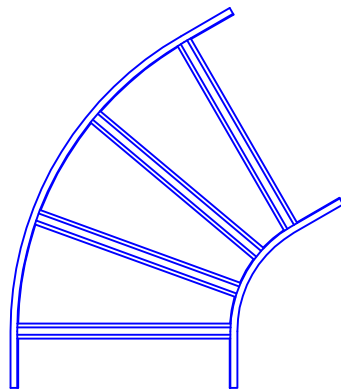

水平ベンドラック (SRA860) 平面図

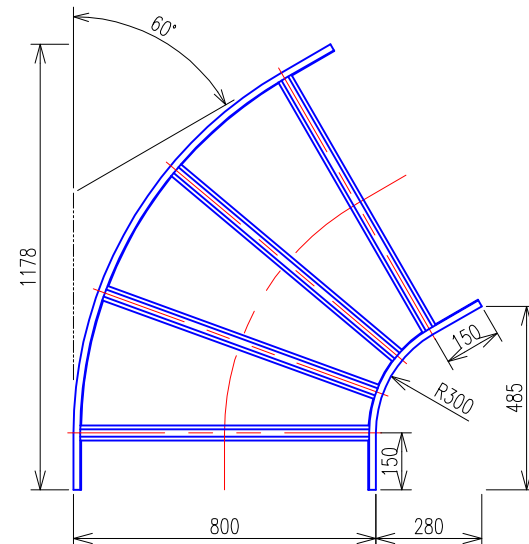

水平ベンドラック (SRA860) 平面図【ブロック】

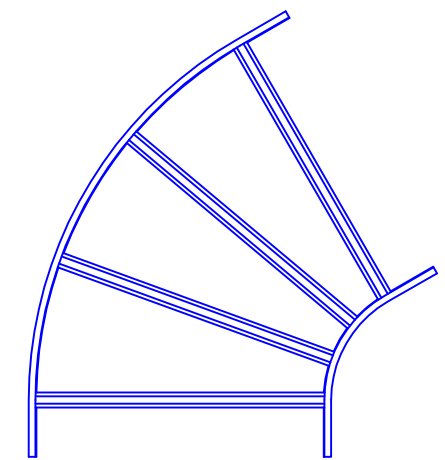

製 図 会 社

株式会社テックツカサ

製 図 日

2015年 2月 13日

仕様	コード番号	ご注文品番	W	製品質量 (kg)	標準価格 (円)	仕様	コード番号	ご注文品番	W	製品質量 (kg)	標準価格 (円)
メラミン樹脂焼付塗装	30802-00	SRA230	200	1.6	3,250	溶融亜鉛めっき仕上げ	30802-01	Z-SRA230	200	1.7	3,630
	30812-00	SRA245	200	2.0	3,500		30812-01	Z-SRA245	200	2.1	4,110
	30822-00	SRA260	200	2.3	3,720		30822-01	Z-SRA260	200	2.5	4,420
	30803-00	SRA330	300	1.9	3,590		30803-01	Z-SRA330	300	2.0	4,060
	30813-00	SRA345	300	2.5	4,050		30813-01	Z-SRA345	300	2.7	4,650
	30823-00	SRA360	300	2.7	4,270		30823-01	Z-SRA360	300	2.9	4,960
	30804-00	SRA430	400	2.1	4,020		30804-01	Z-SRA430	400	2.3	4,320
	30814-00	SRA445	400	2.9	4,400		30814-01	Z-SRA445	400	3.1	5,180
	30824-00	SRA460	400	3.2	4,800		30824-01	Z-SRA460	400	3.4	5,540
	30805-00	SRA530	500	2.4	4,390		30805-01	Z-SRA530	500	2.6	4,760
	30815-00	SRA545	500	3.3	4,800		30815-01	Z-SRA545	500	3.5	5,670
	30825-00	SRA560	500	3.6	5,200		30825-01	Z-SRA560	500	3.8	6,100
	30806-00	SRA630	600	2.7	4,780		30806-01	Z-SRA630	600	2.9	5,140
	30816-00	SRA645	600	3.7	5,190		30816-01	Z-SRA645	600	3.9	6,230
	30826-00	SRA660	600	4.0	5,610		30826-01	Z-SRA660	600	4.2	6,660
	30808-00	SRA830	800	4.1	5,690		30808-01	Z-SRA830	800	4.4	6,600
	30818-00	SRA845	800	5.3	6,370		30818-01	Z-SRA845	800	5.6	7,960
	30828-00	SRA860	800	5.7	6,670		30828-01	Z-SRA860	800	6.0	8,520

表 面 処 理

標準仕様

●メラミン樹脂焼付塗装 色彩：5Y7/1 (SRタイプ)
材質：JIS G3302 溶融亜鉛めっき鋼板
付属品もメラミン樹脂焼付塗装
(ボルト・ナット類はダクロタイズド処理)

準標準仕様

●溶融亜鉛めっき仕上げ (Z-SRタイプ)
材質：JIS G3131 熱間圧延軟鋼板 SPHC
付属品も溶融亜鉛めっき仕上げ
(ボルト・ナット類はステンレス鋼製)

●ステンレス鋼 (S-SRタイプ)
材質：JIS G4305 冷間圧延ステンレス鋼板
付属品もステンレス鋼製
(ボルト・ナット類はステンレス鋼製)

●高耐食性めっき鋼板 (SD-SRタイプ)
材質：溶融Zn-Al-Mg-Si合金めっき鋼板 (スーパーダイマ)
付属品もスーパーダイマ製
(ボルト・ナット類は溶融亜鉛めっき仕上げ)

掲載カタログ

2014/15A

品 名

水平ベンドラック (注文・仕様表)

尺 度

-

販 売 店

ネグロス電工株式会社

製 図 会 社

株式会社テックツカサ

製 図 日

2015年 2月 13日

仕様	コード番号	ご注文品番	W	製品質量 (kg)	標準価格 (円)	仕様	コード番号	ご注文品番	W	製品質量 (kg)	標準価格 (円)		
ステンレス鋼	30802-06	S-SRA230	200	1.4	6,610	スーパーダイマ	30802-08	SD-SRA230	200	1.7	3,300		
	30812-06	S-SRA245	200	1.8	8,600		30812-08	SD-SRA245	200	2.1	3,700		
	30822-06	S-SRA260	200	2.0	9,100		30822-08	SD-SRA260	200	2.5	4,000		
	30803-06	S-SRA330	300	1.6	7,060		30803-08	SD-SRA330	300	2.0	3,600		
	30813-06	S-SRA345	300	2.1	9,500		30813-08	SD-SRA345	300	2.7	4,200		
	30823-06	S-SRA360	300	2.3	9,800		30823-08	SD-SRA360	300	2.9	4,500		
	30804-06	S-SRA430	400	1.8	7,530		30804-08	SD-SRA430	400	2.3	4,200		
	30814-06	S-SRA445	400	2.4	10,200		30814-08	SD-SRA445	400	3.1	4,700		
	30824-06	S-SRA460	400	2.6	10,600		30824-08	SD-SRA460	400	3.4	5,000		
	30805-06	S-SRA530	500	2.0	7,990		30805-08	SD-SRA530	500	2.6	4,600		
	30815-06	S-SRA545	500	2.7	10,800		30815-08	SD-SRA545	500	3.5	5,100		
	30825-06	S-SRA560	500	3.0	11,500		30825-08	SD-SRA560	500	3.8	5,500		
	30806-06	S-SRA630	600	2.2	8,600		30806-08	SD-SRA630	600	2.9	5,100		
	30816-06	S-SRA645	600	2.8	11,500		30816-08	SD-SRA645	600	3.9	5,700		
	30826-06	S-SRA660	600	3.3	12,300		30826-08	SD-SRA660	600	4.2	6,000		
	30808-06	S-SRA830	800	3.3	12,000		30808-08	SD-SRA830	800	4.4	6,300		
	30818-06	S-SRA845	800	3.6	12,900		30818-08	SD-SRA845	800	5.6	7,200		
	30828-06	S-SRA860	800	4.6	15,500		30828-08	SD-SRA860	800	6.0	7,800		

表 面 処 理

標準仕様

●メラミン樹脂焼付塗装 色彩：5Y7/1 (SRタイプ)
材質：JIS G3302 溶融亜鉛めっき鋼板
付属品もメラミン樹脂焼付塗装
(ボルト・ナット類はダクロタイズド処理)

準標準仕様

●溶融亜鉛めっき仕上げ (Z-SRタイプ)
材質：JIS G3131 熱間圧延軟鋼板 SPHC
付属品も溶融亜鉛めっき仕上げ
(ボルト・ナット類はステンレス鋼製)

●ステンレス鋼 (S-SRタイプ)
材質：JIS G4305 冷間圧延ステンレス鋼板
付属品もステンレス鋼製
(ボルト・ナット類はステンレス鋼製)

●高耐食性めっき鋼板 (SD-SRタイプ)
材質：溶融Zn-Al-Mg-Si合金めっき鋼板 (スーパーダイマ)
付属品もスーパーダイマ製
(ボルト・ナット類は溶融亜鉛めっき仕上げ)

掲載カタログ

2014/15A

品 名

水平ベンドラック (注文・仕様表)

尺 度

-

販 売 店

ネグロス電気株式会社