

インサイド・アウトサイドベンドラック (SRIO-□) 平面図

インサイド・アウトサイドベンドラック (SRIO-□) 平面図【ブロック】

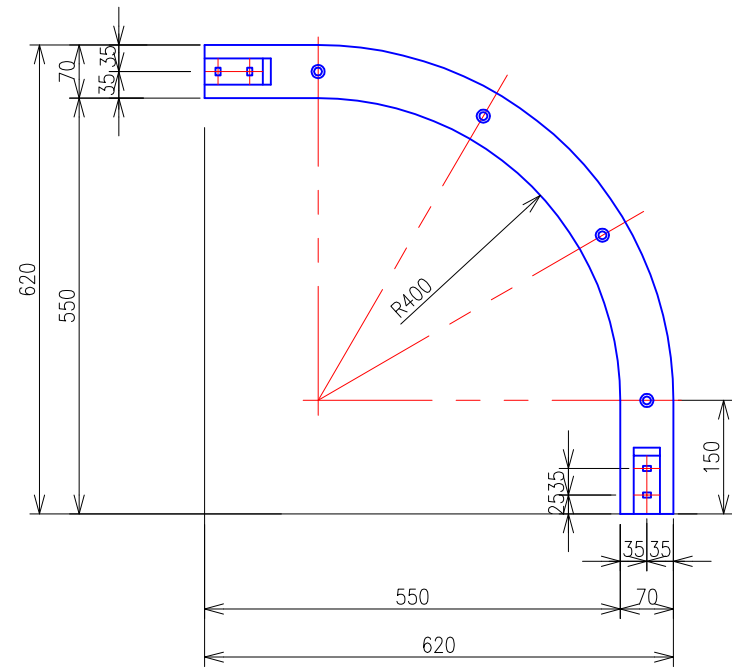

※ 親桁と子桁を組み立てて使用します。

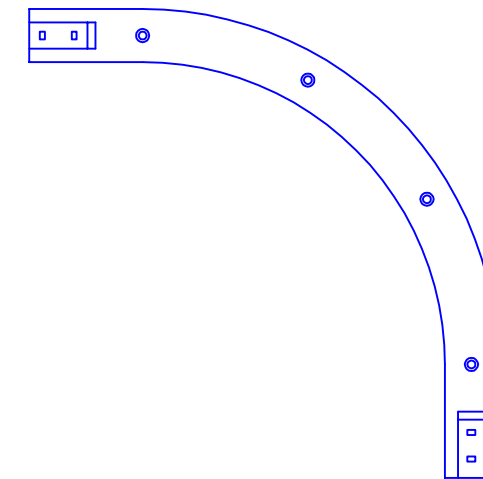

製 図 会 社

株式会社テックツカサ

製 図 日

製作日 2015年 2月 13日

仕様	コード番号	ご注文品番	W	製品質量 (kg)	標準価格 (円)			
メラミン樹脂焼付塗装	30072-00	SRIO-20	200	3.2	6,680			
	30073-00	SRIO-30	300	3.6	7,160			
	30074-00	SRIO-40	400	4.0	7,680			
	30075-00	SRIO-50	500	4.4	8,040			
	30076-00	SRIO-60	600	5.0	8,480			
	30078-00	SRIO-80	800		9,640			
溶融亜鉛めっき仕上げ	30072-01	Z-SRIO-20	200	3.4	7,380			
	30073-01	Z-SRIO-30	300	3.8	7,900			
	30074-01	Z-SRIO-40	400	4.2	8,380			
	30075-01	Z-SRIO-50	500	4.7	8,820			
	30076-01	Z-SRIO-60	600	5.3	9,340			
	30078-01	Z-SRIO-80	800		10,500			
ステンレス鋼	30072-06	S-SRIO-20	200	3.2	9,960			
	30073-06	S-SRIO-30	300	3.6	10,720			
	30074-06	S-SRIO-40	400	3.9	11,600			
	30075-06	S-SRIO-50	500	4.2	12,440			
	30076-06	S-SRIO-60	600	4.5	13,320			
	30078-06	S-SRIO-80	800	5.2	14,960			
スーパードイマ	30072-08	SD-SRIO-20	200	3.4	6,800			
	30073-08	SD-SRIO-30	300	3.8	7,280			
	30074-08	SD-SRIO-40	400	4.2	7,800			
	30075-08	SD-SRIO-50	500	4.7	8,200			
	30076-08	SD-SRIO-60	600	5.3	8,640			
	30078-08	SD-SRIO-80	800	6.0	9,840			
その他								
※ 親桁と子桁を組み立てて使用します。								
掲載カタログ	2014/15A	品 名	インサイド・アウトサイドベンドラック(注文・仕様表)		尺 度	—	販 売 店	ネグロス電工株式会社