

水平ベンドラック (QRA230) 平面図

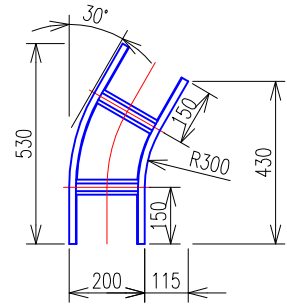

水平ベンドラック (QRA230) 平面図【ブロック】

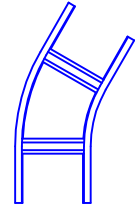

水平ベンドラック (QRA330) 平面図

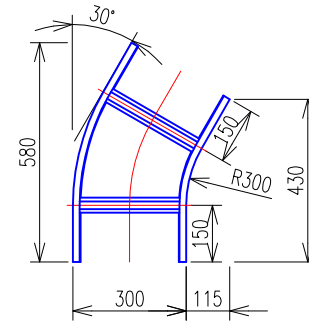

水平ベンドラック (QRA330) 平面図【ブロック】

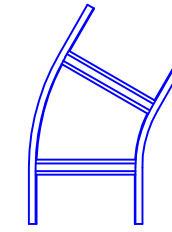

水平ベンドラック (QRA245) 平面図

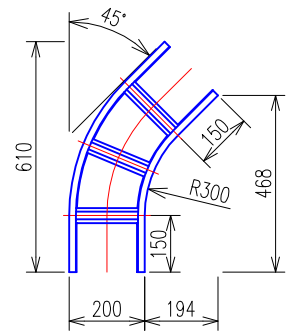

水平ベンドラック (QRA245) 平面図【ブロック】

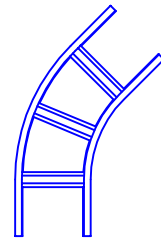

水平ベンドラック (QRA345) 平面図

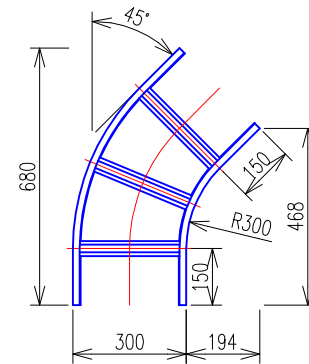

水平ベンドラック (QRA345) 平面図【ブロック】

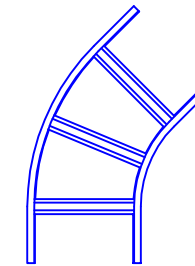

水平ベンドラック (QRA260) 平面図

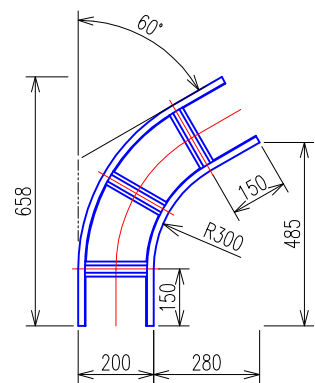

水平ベンドラック (QRA260) 平面図【ブロック】

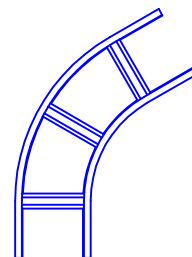

水平ベンドラック (QRA360) 平面図

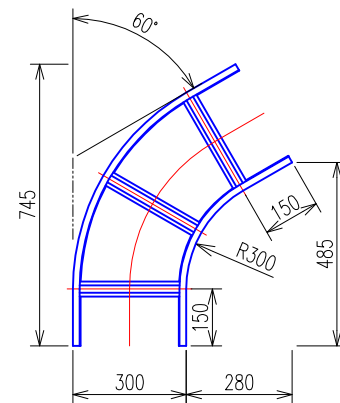

水平ベンドラック (QRA360) 平面図【ブロック】

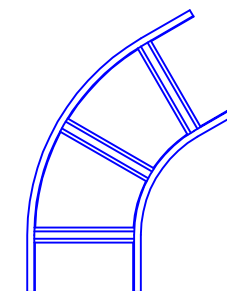

水平ベンドラック (QRA430) 平面図

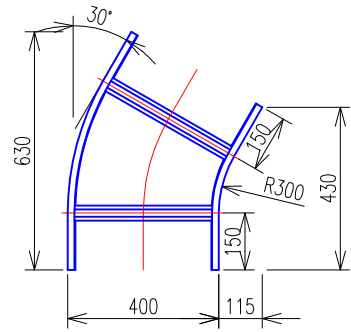

水平ベンドラック (QRA430) 平面図【ブロック】

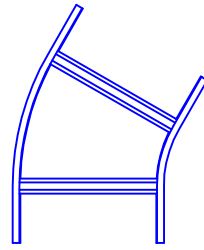

水平ベンドラック (QRA530) 平面図

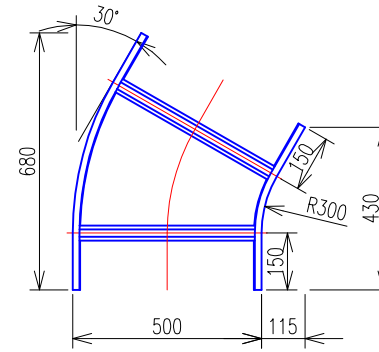

水平ベンドラック (QRA530) 平面図【ブロック】

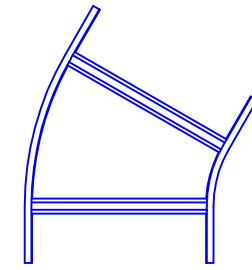

水平ベンドラック (QRA445) 平面図

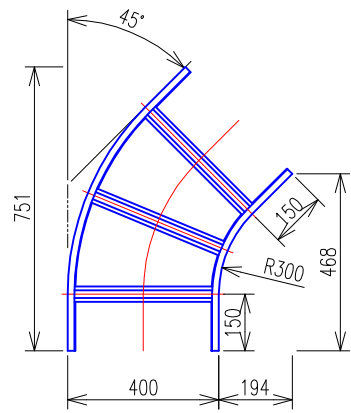

水平ベンドラック (QRA445) 平面図【ブロック】

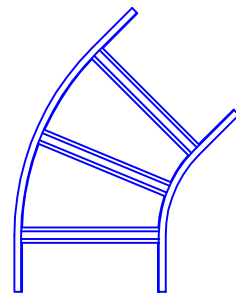

水平ベンドラック (QRA545) 平面図

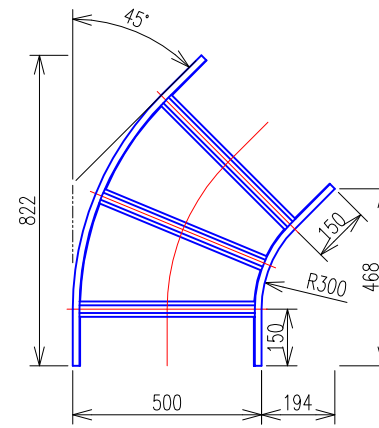

水平ベンドラック (QRA545) 平面図【ブロック】

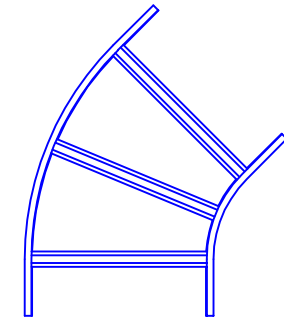

水平ベンドラック (QRA460) 平面図

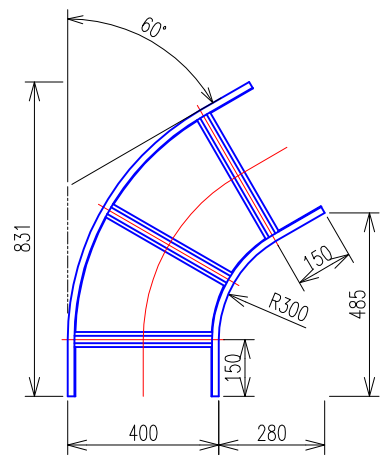

水平ベンドラック (QRA460) 平面図【ブロック】

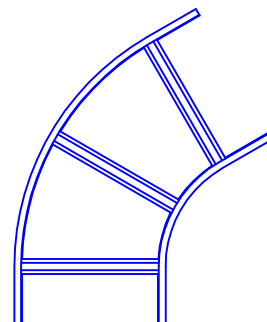

水平ベンドラック (QRA560) 平面図

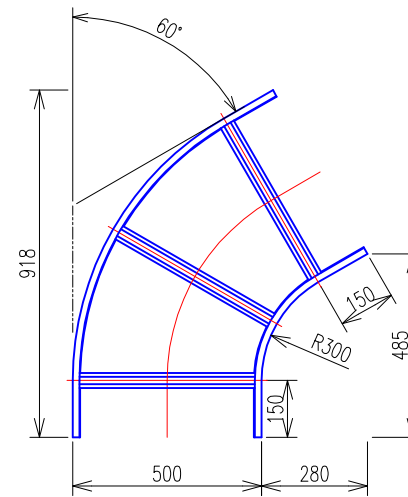

水平ベンドラック (QRA560) 平面図【ブロック】

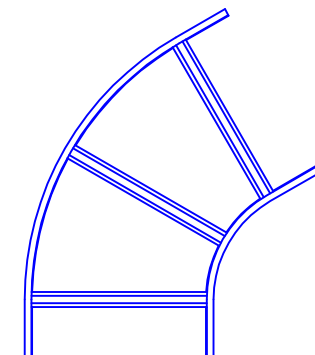

水平ベンドラック (QRA630) 平面図

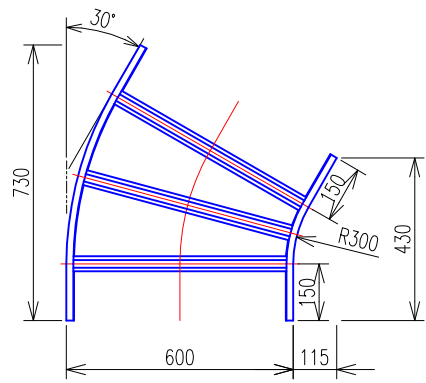

水平ベンドラック (QRA630) 平面図【ブロック】

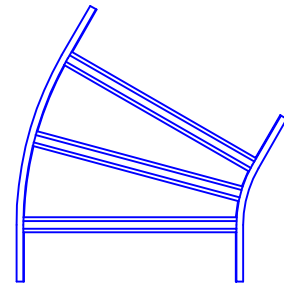

水平ベンドラック (QRA730) 平面図

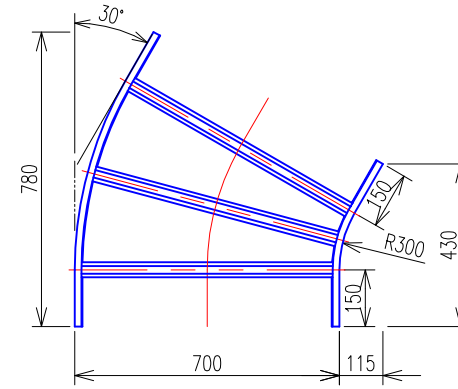

水平ベンドラック (QRA730) 平面図【ブロック】

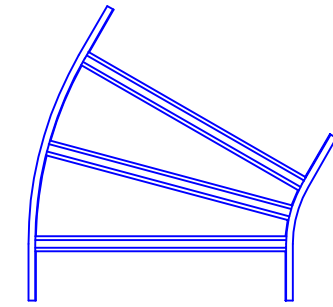

水平ベンドラック (QRA645) 平面図

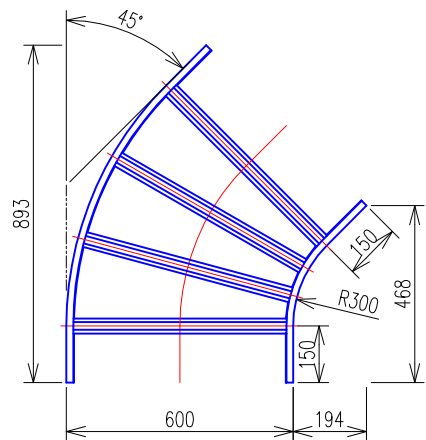

水平ベンドラック (QRA645) 平面図【ブロック】

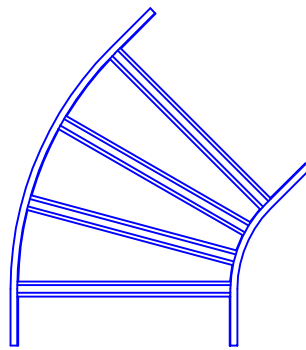

水平ベンドラック (QRA745) 平面図

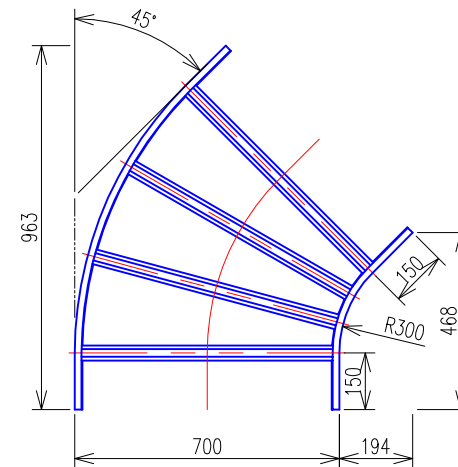

水平ベンドラック (QRA745) 平面図【ブロック】

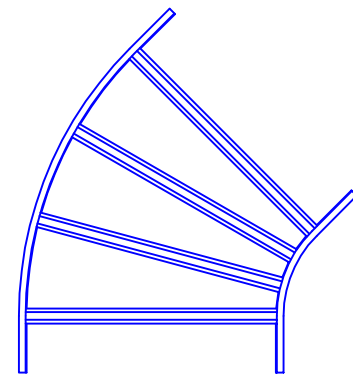

水平ベンドラック (QRA660) 平面図

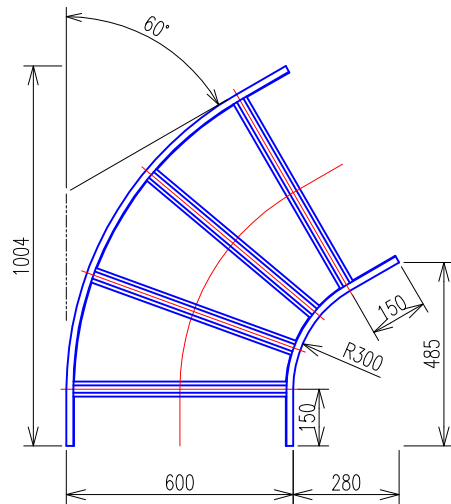

水平ベンドラック (QRA660) 平面図【ブロック】

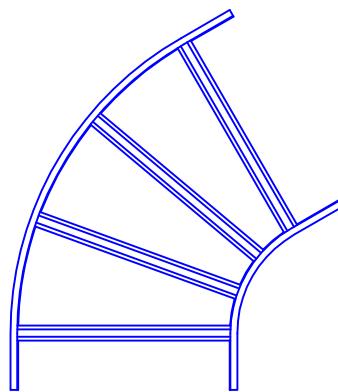

水平ベンドラック (QRA760) 平面図

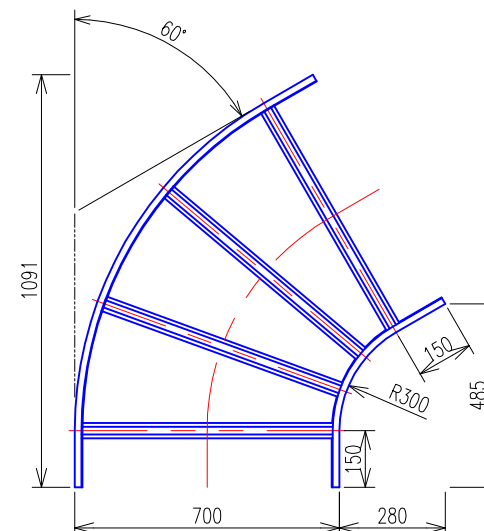

水平ベンドラック (QRA760) 平面図【ブロック】

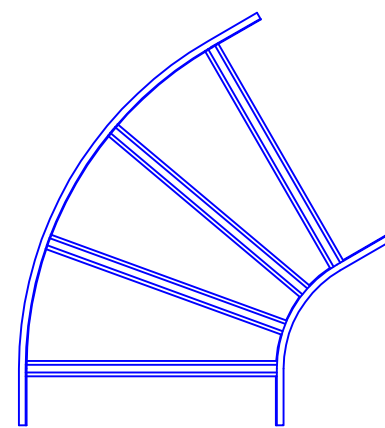

水平ベンドラック (QRA830) 平面図

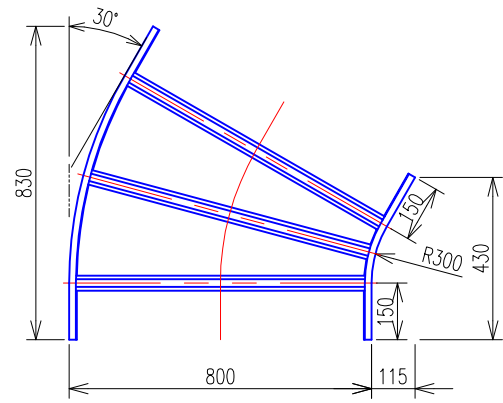

水平ベンドラック (QRA830) 平面図【ブロック】

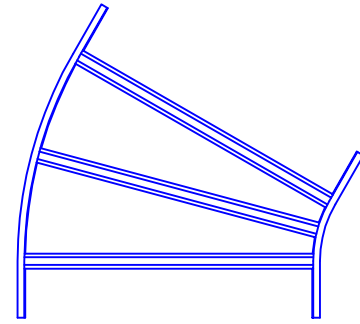

水平ベンドラック (QRA930) 平面図

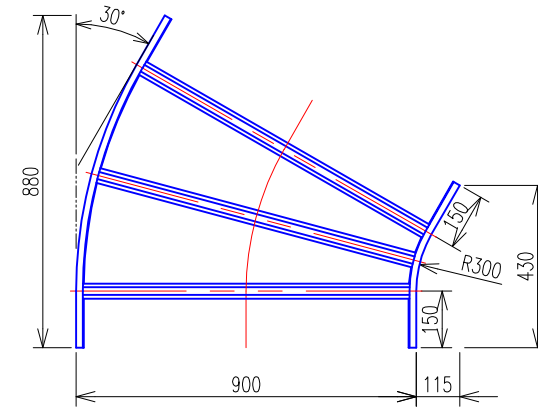

水平ベンドラック (QRA930) 平面図【ブロック】

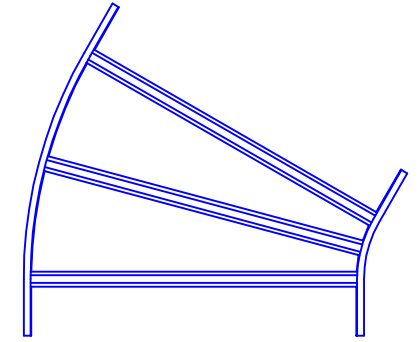

水平ベンドラック (QRA845) 平面図

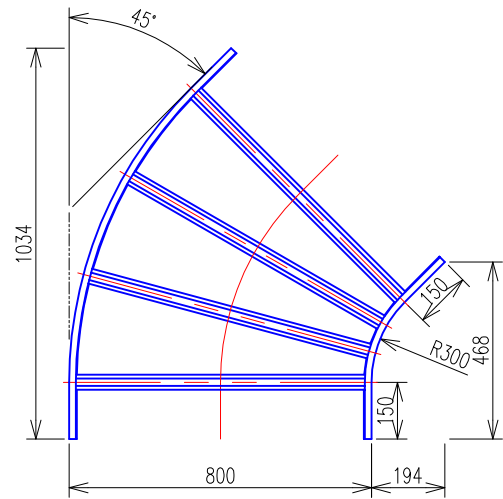

水平ベンドラック (QRA845) 平面図【ブロック】

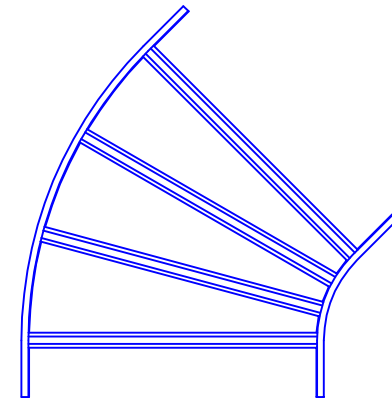

水平ベンドラック (QRA945) 平面図

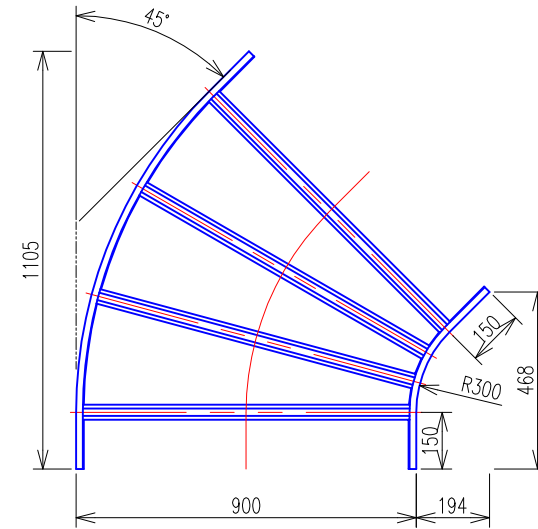

水平ベンドラック (QRA945) 平面図【ブロック】

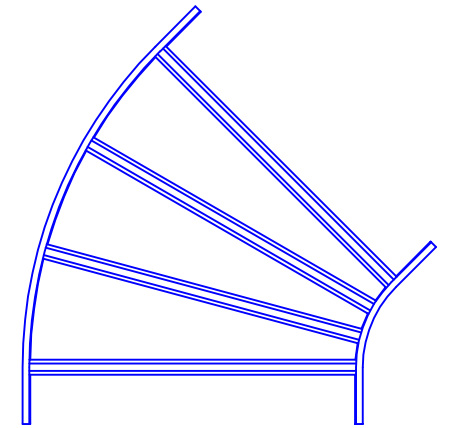

水平ベンドラック (QRA860) 平面図

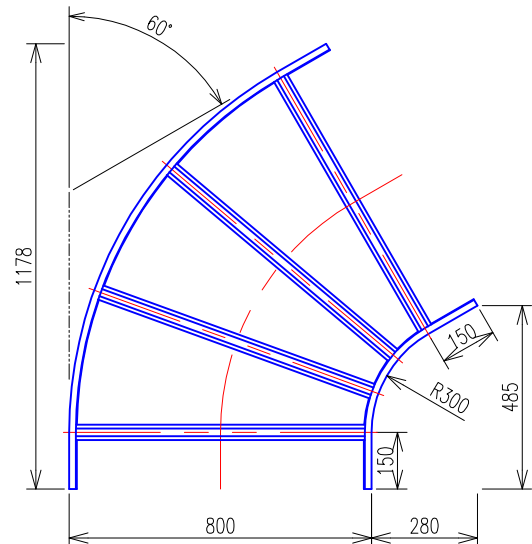

水平ベンドラック (QRA860) 平面図【ブロック】

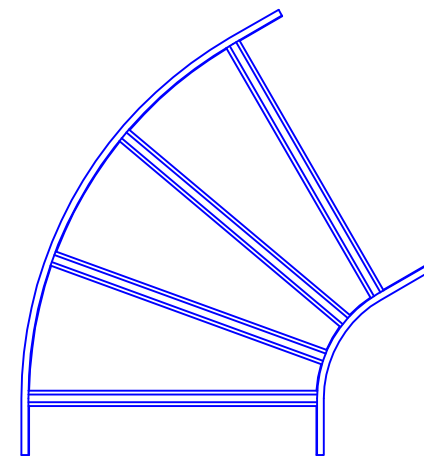

水平ベンドラック (QRA960) 平面図

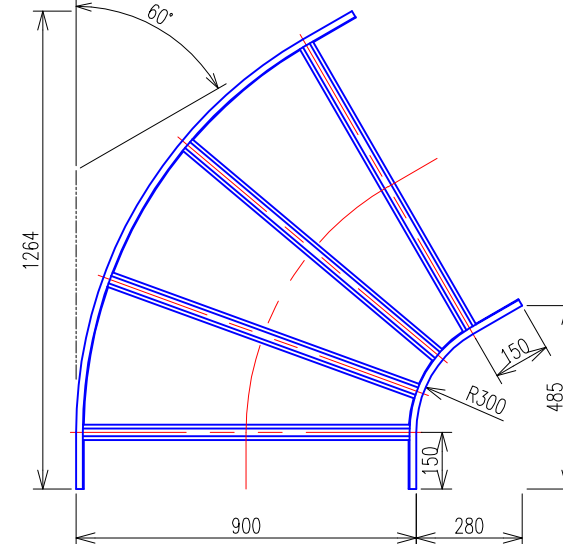

水平ベンドラック (QRA960) 平面図【ブロック】

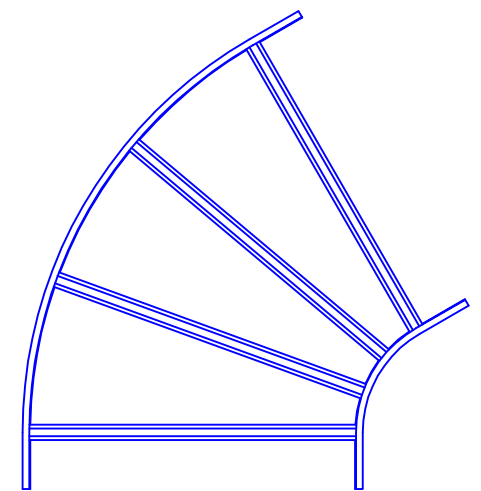

水平ベンドラック (QRA1030) 平面図

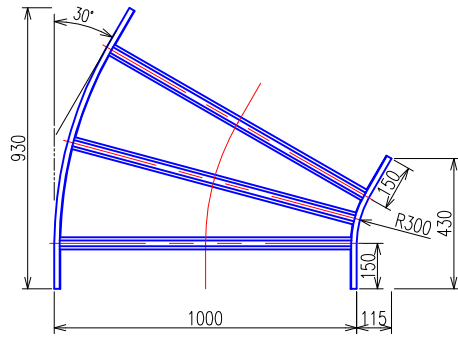

水平ベンドラック (QRA1030) 平面図【ブロック】

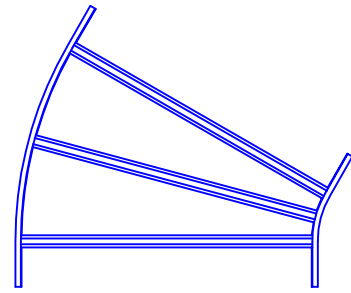

水平ベンドラック (QRA1230・1230N) 平面図

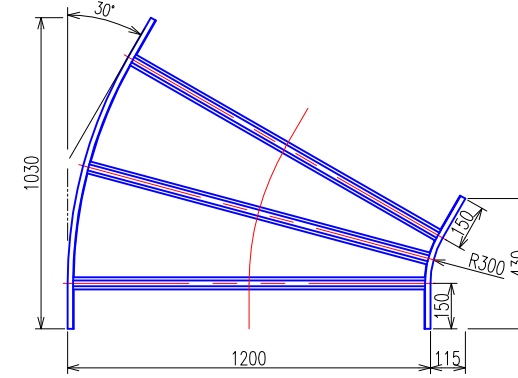

水平ベンドラック (QRA1230/1230N) 平面図【ブロック】

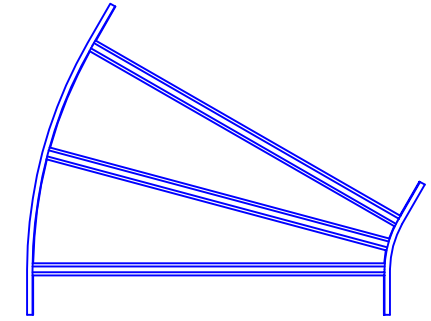

水平ベンドラック (QRA1045) 平面図

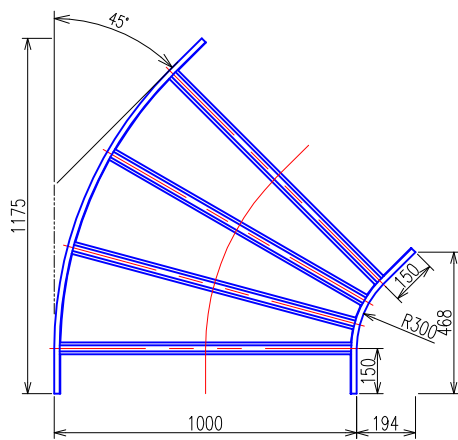

水平ベンドラック (QRA1045) 平面図【ブロック】

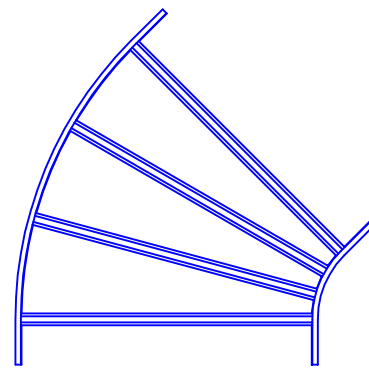

水平ベンドラック (QRA1245/1245N) 平面図

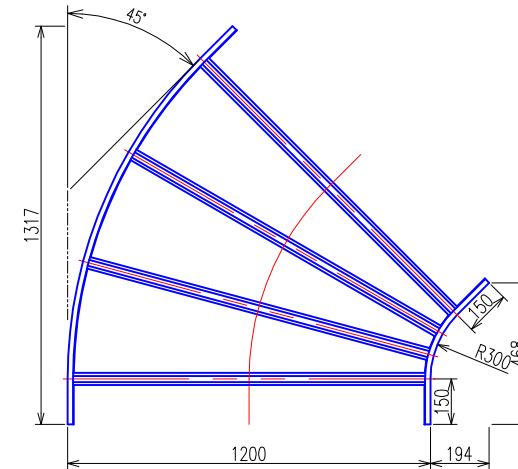

水平ベンドラック (QRA1245/1245N) 平面図【ブロック】

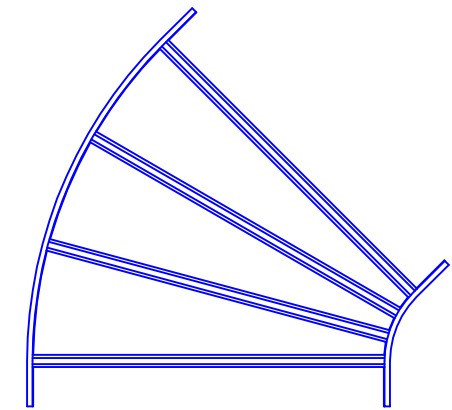

水平ベンドラック (QRA1060) 平面図

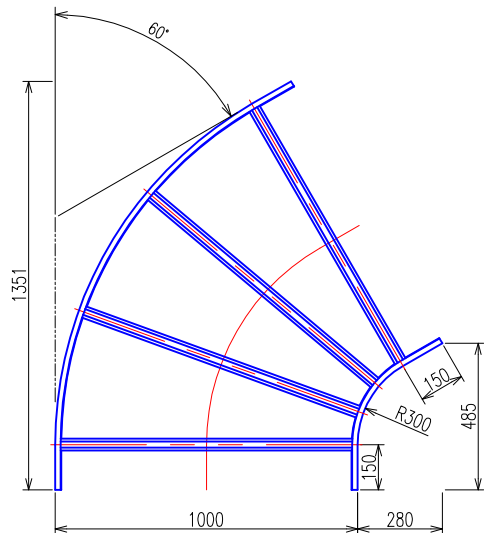

水平ベンドラック (QRA1060) 平面図【ブロック】

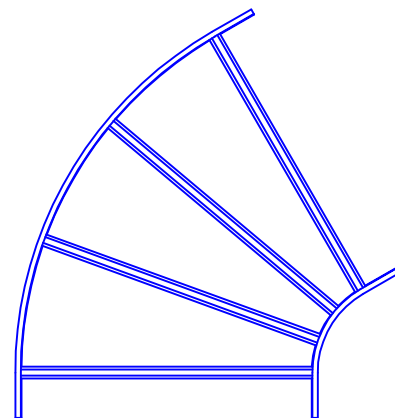

水平ベンドラック (QRA1260/1260N) 平面図

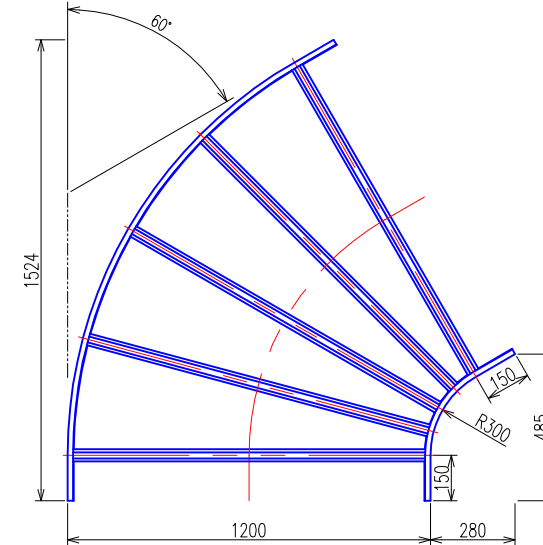

水平ベンドラック (QRA1260/1260N) 平面図【ブロック】

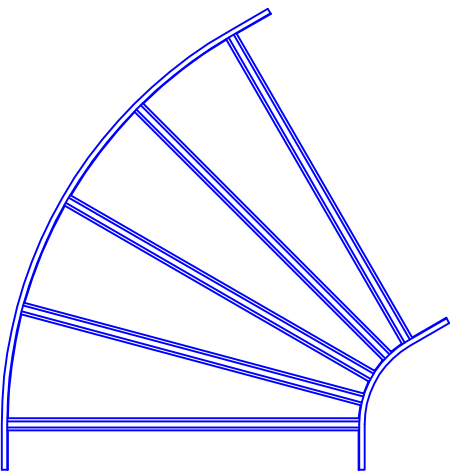

製 図 会 社

株式会社テックツカサ

製 図 日

2015年 1月 5日

仕様	コード番号	ご注文品番	W	製品質量 (kg)	標準価格 (円)	仕様	コード番号	ご注文品番	W	製品質量 (kg)	標準価格 (円)
メラミン樹脂焼付塗装	31882-00	QRA230	200	2.8	5,610	メラミン樹脂焼付塗装	31889-00	QRA930	900	7.3	10,200
	31902-00	QRA245	200	3.3	6,570		31909-00	QRA945	900	9.7	11,500
	31922-00	QRA260	200	3.7	7,340		31929-00	QRA960	900	12.0	12,900
	31883-00	QRA330	300	3.0	6,100		31890-00	QRA1030	1000	7.8	10,600
	31903-00	QRA345	300	3.9	7,100		31910-00	QRA1045	1000	10.4	12,100
	31923-00	QRA360	300	4.4	7,800		31930-00	QRA1060	1000	13.0	13,600
	31884-00	QRA430	400	3.4	6,560		31892-00	QRA1230	1200	9.6	14,100
	31904-00	QRA445	400	4.4	7,740		31912-00	QRA1245	1200	12.7	17,100
	31924-00	QRA460	400	5.0	8,470		31932-00	QRA1260	1200	16.0	21,000
	31885-00	QRA530	500	5.1	7,280		31893-00	QRA1230N	1200	8.6	12,100
	31905-00	QRA545	500	6.7	8,300	31913-00	QRA1245N	1200	11.5	14,200	
	31925-00	QRA560	500	8.2	9,500	31933-00	QRA1260N	1200	14.5	16,700	
	31886-00	QRA630	600	5.7	8,010						
	31906-00	QRA645	600	7.4	9,300						
	31926-00	QRA660	600	9.2	10,300						
	31887-00	QRA730	700	6.2	8,800						
	31907-00	QRA745	700	8.2	10,200						
	31927-00	QRA760	700	10.1	11,200						
	31888-00	QRA830	800	6.8	9,300						
	31908-00	QRA845	800	8.9	10,800						
31928-00	QRA860	800	11.1	12,100							

## 表 面 処 理

## 標準仕様

●メラミン樹脂焼付塗装 色彩：5Y7/1 (QRタイプ)  
材質：JIS G3302 溶融亜鉛めっき鋼板  
付属品もメラミン樹脂焼付塗装  
(ボルト・ナット類はダクロタイズド処理)

## 準標準仕様

●溶融亜鉛めっき仕上げ (Z-QRタイプ)  
材質：JIS G3131 熱間圧延軟鋼板 SPHC  
付属品も溶融亜鉛めっき仕上げ  
(ボルト・ナット類はステンレス鋼製)

●ステンレス鋼 (S-QRタイプ)  
材質：JIS G4305 冷間圧延ステンレス鋼板  
付属品もステンレス鋼製  
(ボルト・ナット類はステンレス鋼製)

●高耐食性めっき鋼板 (SD-QRタイプ)  
材質：溶融Zn-Al-Mg-Si合金めっき鋼板 (スーパーダイマ)  
付属品もスーパーダイマ製  
(ボルト・ナット類は溶融亜鉛めっき仕上げ)

掲載カタログ

2014/15A

品 名

水平ベンドラック (注文・仕様表)

尺 度

-

販 売 店

ネグロス電工株式会社

製 図 会 社

株式会社テックツカサ

製 図 日

2015年 1月 5日

仕様	コード番号	ご注文品番	W	製品質量 (kg)	標準価格 (円)	仕様	コード番号	ご注文品番	W	製品質量 (kg)	標準価格 (円)
溶融亜鉛めっき仕上げ	31882-01	Z-QRA230	200	3.0	6,260	溶融亜鉛めっき仕上げ	31889-01	Z-QRA930	900	7.7	11,000
	31902-01	Z-QRA245	200	3.5	7,350		31909-01	Z-QRA945	900	10.2	12,700
	31922-01	Z-QRA260	200	3.9	8,210		31929-01	Z-QRA960	900	12.6	13,700
	31883-01	Z-QRA330	300	3.2	6,790		31890-01	Z-QRA1030	1000	8.2	11,500
	31903-01	Z-QRA345	300	4.1	7,910		31910-01	Z-QRA1045	1000	11.0	13,300
	31923-01	Z-QRA360	300	4.7	8,730		31930-01	Z-QRA1060	1000	13.7	14,500
	31884-01	Z-QRA430	400	3.6	7,220		31892-01	Z-QRA1230	1200	10.2	16,400
	31904-01	Z-QRA445	400	4.7	8,570		31912-01	Z-QRA1245	1200	13.4	19,200
	31924-01	Z-QRA460	400	5.3	9,500		31932-01	Z-QRA1260	1200	16.9	22,500
	31885-01	Z-QRA530	500	5.4	7,740		31893-01	Z-QRA1230N	1200	9.1	13,400
	31905-01	Z-QRA545	500	7.1	9,070	31913-01	Z-QRA1245N	1200	12.1	15,900	
	31925-01	Z-QRA560	500	8.7	10,200	31933-01	Z-QRA1260N	1200	15.3	17,900	
	31886-01	Z-QRA630	600	6.0	8,680						
	31906-01	Z-QRA645	600	7.8	10,300						
	31926-01	Z-QRA660	600	9.7	11,100						
	31887-01	Z-QRA730	700	6.6	9,700						
	31907-01	Z-QRA745	700	8.7	11,100						
	31927-01	Z-QRA760	700	10.7	12,100						
	31888-01	Z-QRA830	800	7.2	10,200						
	31908-01	Z-QRA845	800	9.4	11,700						
31928-01	Z-QRA860	800	11.7	12,900							

## 表 面 処 理

## 標準仕様

●メラミン樹脂焼付塗装 色彩：5Y7/1 (QRタイプ)  
材質：JIS G3302 溶融亜鉛めっき鋼板  
付属品もメラミン樹脂焼付塗装  
(ボルト・ナット類はダクロタイズド処理)

## 準標準仕様

●溶融亜鉛めっき仕上げ (Z-QRタイプ)  
材質：JIS G3131 熱間圧延軟鋼板 SPHC  
付属品も溶融亜鉛めっき仕上げ  
(ボルト・ナット類はステンレス鋼製)

●ステンレス鋼 (S-QRタイプ)  
材質：JIS G4305 冷間圧延ステンレス鋼板  
付属品もステンレス鋼製  
(ボルト・ナット類はステンレス鋼製)

●高耐食性めっき鋼板 (SD-QRタイプ)  
材質：溶融Zn-Al-Mg-Si合金めっき鋼板 (スーパーダイマ)  
付属品もスーパーダイマ製  
(ボルト・ナット類は溶融亜鉛めっき仕上げ)

掲載カタログ

2014/15A

品 名

水平ベンドラック (注文・仕様表)

尺 度

-

販 売 店

ネグロス電工株式会社

製 図 会 社

株式会社テックツカサ

製 図 日

2015年 1月 5日

仕様	コード番号	ご注文品番	W	製品質量 (kg)	標準価格 (円)	仕様	コード番号	ご注文品番	W	製品質量 (kg)	標準価格 (円)
ステンレス鋼	31882-06	S-QRA230	200	1.8	7,490	ステンレス鋼	31889-06	S-QRA930	900	5.1	14,900
	31902-06	S-QRA245	200	2.0	10,600		31909-06	S-QRA945	900	6.2	19,400
	31922-06	S-QRA260	200	2.9	11,600		31929-06	S-QRA960	900	6.7	20,800
	31883-06	S-QRA330	300	2.0	8,400		31890-06	S-QRA1030	1000	5.5	15,800
	31903-06	S-QRA345	300	2.3	11,600		31910-06	S-QRA1045	1000	6.8	20,500
	31923-06	S-QRA360	300	3.0	12,700		31930-06	S-QRA1060	1000	7.3	22,000
	31884-06	S-QRA430	400	2.3	9,300		31892-06	S-QRA1230	1200	7.3	18,500
	31904-06	S-QRA445	400	2.6	12,400		31912-06	S-QRA1245	1200	9.5	23,800
	31924-06	S-QRA460	400	3.4	13,400		31932-06	S-QRA1260	1200	10.4	25,800
	31885-06	S-QRA530	500	2.6	9,800						
	31905-06	S-QRA545	500	3.5	13,300						
	31925-06	S-QRA560	500	3.9	14,500						
	31886-06	S-QRA630	600	2.9	12,400						
	31906-06	S-QRA645	600	4.6	16,000						
	31926-06	S-QRA660	600	5.0	17,200						
	31887-06	S-QRA730	700	4.0	13,300						
	31907-06	S-QRA745	700	5.2	17,200						
	31927-06	S-QRA760	700	5.6	18,400						
	31888-06	S-QRA830	800	4.4	14,100						
	31908-06	S-QRA845	800	5.7	18,200						
31928-06	S-QRA860	800	6.1	19,700							

## 表 面 処 理

## 標準仕様

●メラミン樹脂焼付塗装 色彩：5Y7/1 (QRタイプ)  
 材質：JIS G3302 溶融亜鉛めっき鋼板  
 付属品もメラミン樹脂焼付塗装  
 (ボルト・ナット類はダクロタイズド処理)

## 準標準仕様

●溶融亜鉛めっき仕上げ (Z-QRタイプ)  
 材質：JIS G3131 熱間圧延軟鋼板 SPHC  
 付属品も溶融亜鉛めっき仕上げ  
 (ボルト・ナット類はステンレス鋼製)

●ステンレス鋼 (S-QRタイプ)  
 材質：JIS G4305 冷間圧延ステンレス鋼板  
 付属品もステンレス鋼製  
 (ボルト・ナット類はステンレス鋼製)

●高耐食性めっき鋼板 (SD-QRタイプ)  
 材質：溶融Zn-Al-Mg-Si合金めっき鋼板 (スーパーダイマ)  
 付属品もスーパーダイマ製  
 (ボルト・ナット類は溶融亜鉛めっき仕上げ)

掲載カタログ

2014/15A

品 名

水平ベンドラック (注文・仕様表)

尺 度

-

販 売 店

ネグロス電工株式会社



製 図 会 社

株式会社テックツカサ

製 図 日

2015年 1月 5日

仕様	コード番号	ご注文品番	W	製品質量 (kg)	標準価格 (円)	仕様	コード番号	ご注文品番	W	製品質量 (kg)	標準価格 (円)
ス ー パ ー ダ イ マ	31882-08	SD-QRA230	200	3.0	6,100	ス ー パ ー ダ イ マ	31889-08	SD-QRA930	900	7.7	10,800
	31902-08	SD-QRA245	200	3.5	7,200		31909-08	SD-QRA945	900	10.2	12,300
	31922-08	SD-QRA260	200	3.9	8,000		31929-08	SD-QRA960	900	12.6	13,600
	31883-08	SD-QRA330	300	3.2	6,600		31890-08	SD-QRA1030	1000	8.2	11,200
	31903-08	SD-QRA345	300	4.1	7,700		31910-08	SD-QRA1045	1000	11.0	13,000
	31923-08	SD-QRA360	300	4.7	8,500		31930-08	SD-QRA1060	1000	13.7	14,200
	31884-08	SD-QRA430	400	3.6	7,100		31892-08	SD-QRA1230	1200	10.2	15,230
	31904-08	SD-QRA445	400	4.7	8,400		31912-08	SD-QRA1245	1200	13.4	17,900
	31924-08	SD-QRA460	400	5.3	9,300		31932-08	SD-QRA1260	1200	16.9	21,200
	31885-08	SD-QRA530	500	5.4	7,700						
	31905-08	SD-QRA545	500	7.1	9,000						
	31925-08	SD-QRA560	500	8.7	9,900						
	31886-08	SD-QRA630	600	6.0	8,600						
	31906-08	SD-QRA645	600	7.8	10,200						
	31926-08	SD-QRA660	600	9.7	11,000						
	31887-08	SD-QRA730	700	6.6	9,500						
	31907-08	SD-QRA745	700	8.7	11,000						
	31927-08	SD-QRA760	700	10.7	12,000						
	31888-08	SD-QRA830	800	7.2	9,900						
	31908-08	SD-QRA845	800	9.4	11,600						
31928-08	SD-QRA860	800	11.7	12,800							

## 表 面 処 理

## 標準仕様

●メラミン樹脂焼付塗装 色彩：5Y7/1 (QRタイプ)  
材質：JIS G3302 溶融亜鉛めっき鋼板  
付属品もメラミン樹脂焼付塗装  
(ボルト・ナット類はダクロサイズド処理)

## 準標準仕様

●溶融亜鉛めっき仕上げ (Z-QRタイプ)  
材質：JIS G3131 熱間圧延軟鋼板 SPHC  
付属品も溶融亜鉛めっき仕上げ  
(ボルト・ナット類はステンレス鋼製)

●ステンレス鋼 (S-QRタイプ)  
材質：JIS G4305 冷間圧延ステンレス鋼板  
付属品もステンレス鋼製  
(ボルト・ナット類はステンレス鋼製)

●高耐食性めっき鋼板 (SD-QRタイプ)  
材質：溶融Zn-Al-Mg-Si合金めっき鋼板 (スーパーダイマ)  
付属品もスーパーダイマ製  
(ボルト・ナット類は溶融亜鉛めっき仕上げ)

掲載カタログ

2014/15A

品 名

水平ベンドラック (注文・仕様表)

尺 度

-

販 売 店

ネグロス電工株式会社