

外直角L形分岐ラック (QRLA20) 平面図

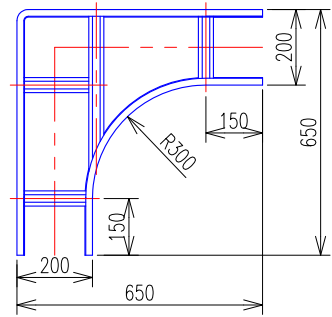

外直角L形分岐ラック (QRLA20) 平面図【ブロック】

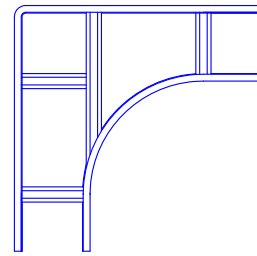

外直角L形分岐ラック (QRLA30) 平面図

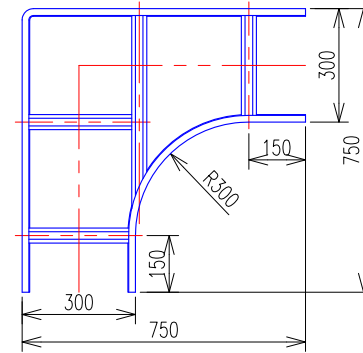

外直角L形分岐ラック (QRLA30) 平面図【ブロック】

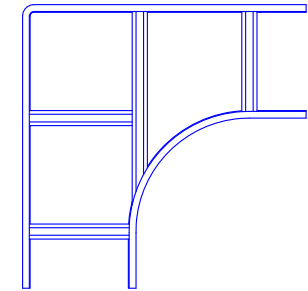

外直角L形分岐ラック (QRLA40) 平面図

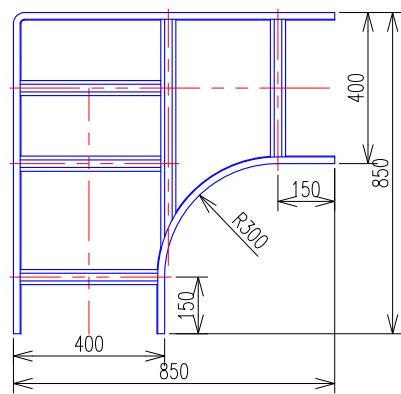

外直角L形分岐ラック (QRLA40) 平面図【ブロック】

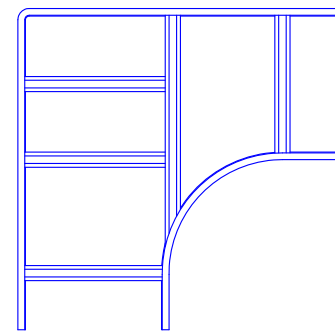

※カタログに不備があり子桁を追加修正致しました (2015年2月13日)

※カタログに不備があり子桁を追加修正致しました (2015年2月13日)

外直角L形分岐ラック (QRLA50) 平面図

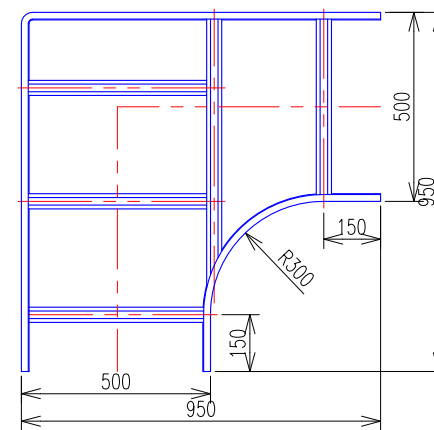

外直角L形分岐ラック (QRLA50) 平面図【ブロック】

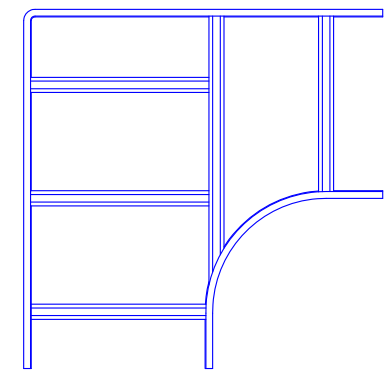

外直角L形分岐ラック (QRLA60) 平面図

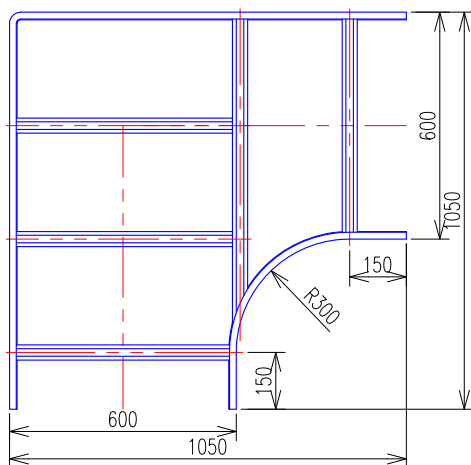

外直角L形分岐ラック (QRLA60) 平面図【ブロック】

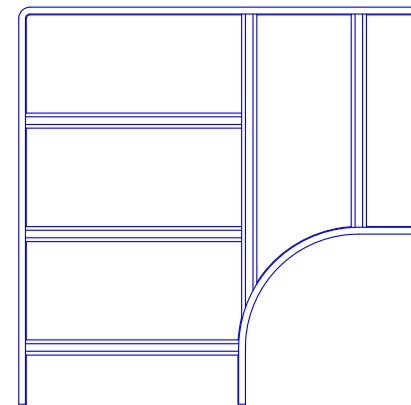

外直角L形分岐ラック (QRLA70) 平面図

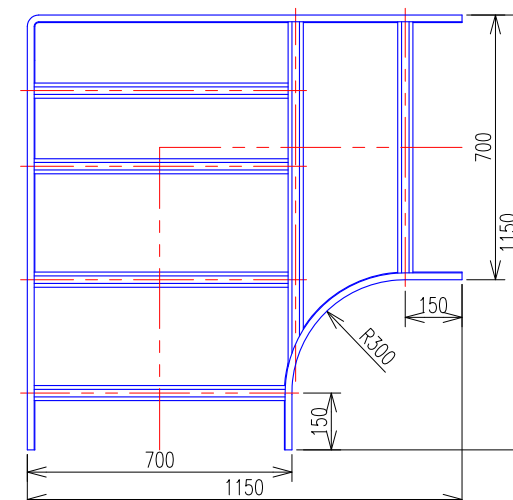

外直角L形分岐ラック (QRLA70) 平面図【ブロック】

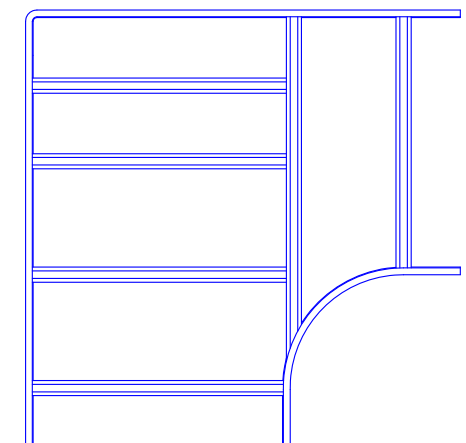

※カタログに不備があり子桁を追加修正致しました (2015年2月13日)

※カタログに不備があり子桁を追加修正致しました (2015年2月13日)

外直角L形分岐ラック (QRLA80) 平面図

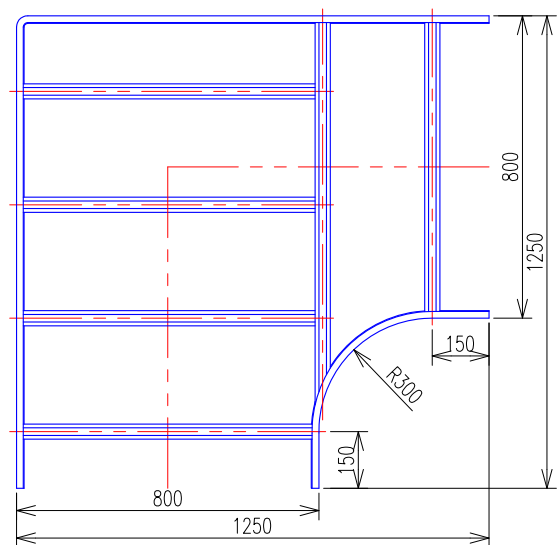

外直角L形分岐ラック (QRLA80) 平面図【ブロック】

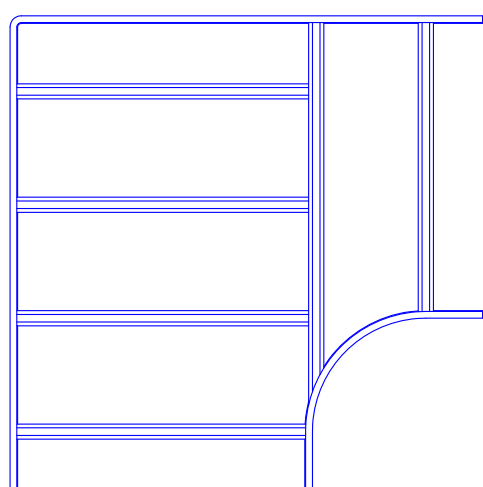

外直角L形分岐ラック (QRLA90) 平面図

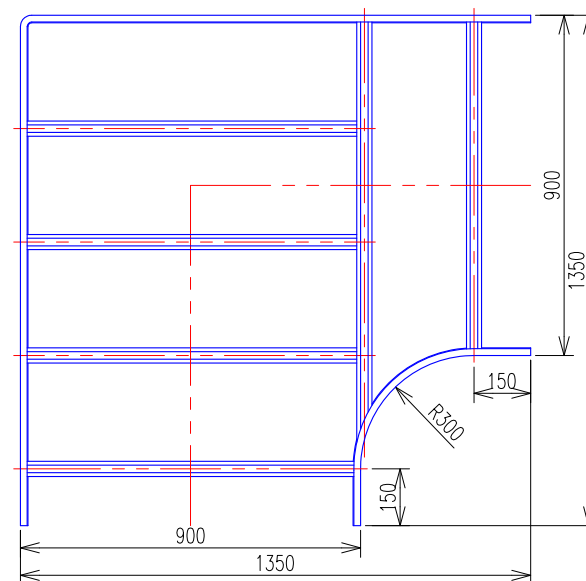

外直角L形分岐ラック (QRLA90) 平面図【ブロック】

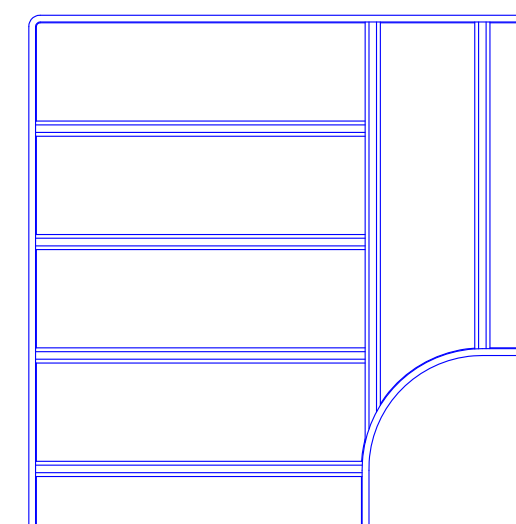

外直角L形分岐ラック (QRLA100) 平面図

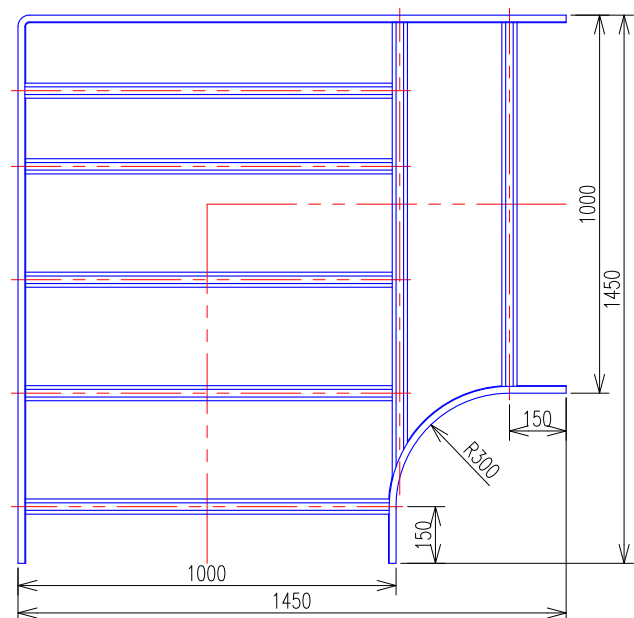

外直角L形分岐ラック (QRLA100) 平面図【ブロック】

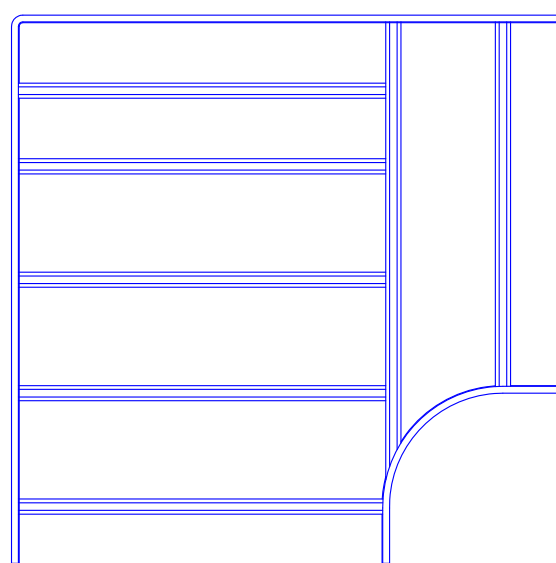

外直角L形分岐ラック (QRLA120) 平面図

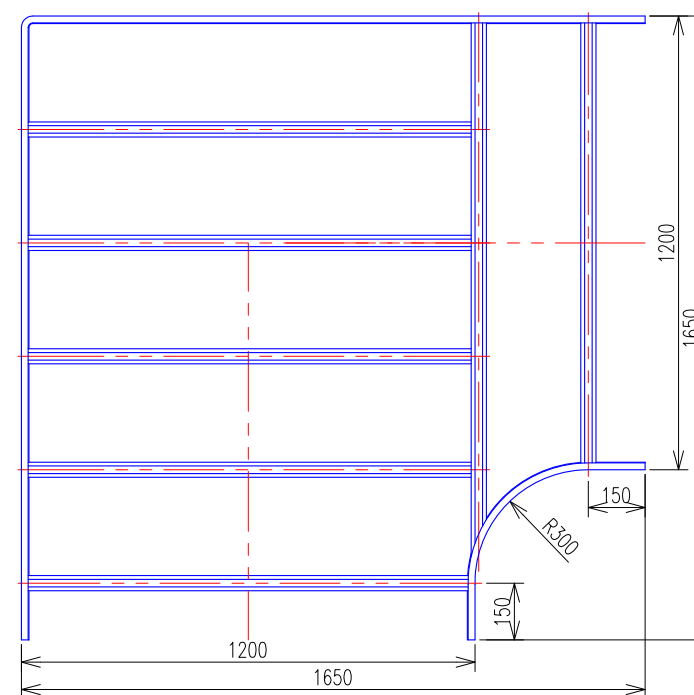

外直角L形分岐ラック (QRLA120) 平面図【ブロック】

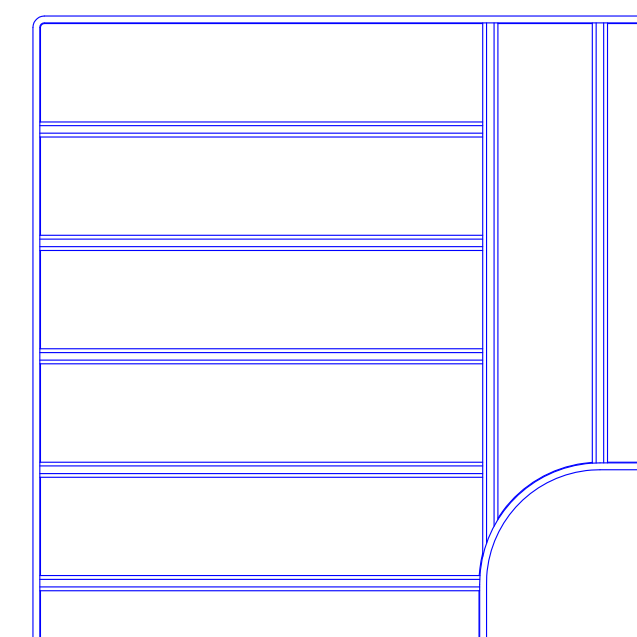

※カタログに不備があり子桁を追加修正致しました (2015年2月13日)

※カタログに不備があり子桁を追加修正致しました (2015年2月13日)

仕様	コード番号	ご注文品番	W	製品質量 (kg)	標準価格 (円)	仕様	コード番号	ご注文品番	W	製品質量 (kg)	標準価格 (円)
メラミン樹脂焼付塗装	31742-00	QRLA20	200	6.1	7,090	溶融亜鉛めっき仕上げ	31742-01	Z-QRLA20	200	6.5	8,400
	31743-00	QRLA30	300	6.8	8,000		31743-01	Z-QRLA30	300	7.2	8,800
	31744-00	QRLA40	400	8.1	9,000		31744-01	Z-QRLA40	400	8.6	9,800
	31745-00	QRLA50	500	9.7	9,500		31745-01	Z-QRLA50	500	10.2	9,900
	31746-00	QRLA60	600	10.8	10,200		31746-01	Z-QRLA60	600	11.4	11,000
	31747-00	QRLA70	700	13.0	11,100		31747-01	Z-QRLA70	700	13.7	12,700
	31748-00	QRLA80	800	14.2	12,100		31748-01	Z-QRLA80	800	15.0	13,600
	31749-00	QRLA90	900	15.5	13,000		31749-01	Z-QRLA90	900	16.3	14,700
	31750-00	QRLA100	1000	18.3	14,600		31750-01	Z-QRLA100	1000	19.3	16,400
	31752-00	QRLA120	1200	23.9	22,100		31752-01	Z-QRLA120	1200	25.1	25,000
	31753-00	QRLA120N	1200	21.1	19,200		31753-01	Z-QRLA120N	1200	22.2	22,000
	ステンレス鋼	31742-06	S-QRLA20	200	3.8		18,200	スーパーダイヤモンド	31742-08	SD-QRLA20	200
31743-06		S-QRLA30	300	4.5	19,500	31743-08	SD-QRLA30		300	7.2	8,100
31744-06		S-QRLA40	400	5.7	20,500	31744-08	SD-QRLA40		400	8.6	9,100
31745-06		S-QRLA50	500	6.5	21,500	31745-08	SD-QRLA50		500	10.2	9,600
31746-06		S-QRLA60	600	7.3	22,900	31746-08	SD-QRLA60		600	11.4	10,300
31747-06		S-QRLA70	700	8.8	26,600	31747-08	SD-QRLA70		700	13.7	11,200
31748-06		S-QRLA80	800	9.8	30,600	31748-08	SD-QRLA80		800	15.0	12,200
31749-06		S-QRLA90	900	10.7	34,400	31749-08	SD-QRLA90		900	16.3	13,100
31750-06		S-QRLA100	1000	12.8	37,700	31750-08	SD-QRLA100		1000	19.3	14,700
31752-06		S-QRLA120	1200	18.4	42,000	31752-08	SD-QRLA120		1200	25.1	23,400

表 面 処 理

標準仕様 ●メラミン樹脂焼付塗装 色彩：5Y7/1 (QRタイプ) 材質：JIS G3302 溶融亜鉛めっき鋼板 付属品もメラミン樹脂焼付塗装 (ボルト・ナット類はダクロタイズド処理)	準標準仕様 ●溶融亜鉛めっき仕上げ (Z-QRタイプ) 材質：JIS G3131 熱間圧延軟鋼板 SPHC 付属品も溶融亜鉛めっき仕上げ (ボルト・ナット類はステンレス鋼製)	●ステンレス鋼 (S-QRタイプ) 材質：JIS G4305 冷間圧延ステンレス鋼板 付属品もステンレス鋼製 (ボルト・ナット類はステンレス鋼製)	●高耐食性めっき鋼板 (SD-QRタイプ) 材質：溶融Zn-Al-Mg-Si 合金めっき鋼板 (スーパーダイヤモンド) 付属品もスーパーダイヤモンド製 (ボルト・ナット類は溶融亜鉛めっき仕上げ)
---	--	--	--